



PREFEITURA MUNICIPAL DE COLOMBO

Concurso Público – Edital 02/2022
Prova Objetiva – 16/10/2022



INSCRIÇÃO	TURMA	NOME DO CANDIDATO
ASSINO DECLARANDO QUE LI E COMPREENDI AS INSTRUÇÕES ABAIXO:		ORDEM

601 – Professor

INSTRUÇÕES

- Confira, acima, o seu número de inscrição, turma e nome. Assine no local indicado.**
- Aguarde autorização para abrir o caderno de prova. **Antes de iniciar a prova**, confira a numeração de todas as páginas.
- A prova desta fase é composta de 30 questões objetivas.
- Nesta prova, as questões objetivas são de múltipla escolha, com 5 alternativas cada uma, sempre na sequência **a, b, c, d, e**, das quais somente uma deve ser assinalada.
- A interpretação das questões é parte do processo de avaliação, não sendo permitidas perguntas aos aplicadores de prova.
- Ao receber o cartão-resposta, examine-o e verifique se o nome nele impresso corresponde ao seu. Caso haja irregularidade, comunique-a imediatamente ao aplicador de prova.
- O cartão-resposta deverá ser preenchido com caneta esferográfica de tinta preta, tendo-se o cuidado de não ultrapassar o limite do espaço para cada marcação.
- A duração da prova é de 2 horas e 30 minutos. Esse tempo inclui a resolução das questões e a transcrição das respostas para o cartão-resposta.
- Terá sua prova anulada e será automaticamente desclassificado do Concurso Público o candidato que:**
 - recusar-se a entregar o material de prova ao término do tempo destinado para a sua realização;
 - faltar com o devido respeito para com qualquer membro da equipe de aplicação da prova, autoridades presentes ou outro candidato;
 - praticar atos contra as normas ou a disciplina ou que gerem desconforto durante a aplicação da prova;
 - deixar de cumprir instruções/determinações do aplicador de prova ou inspetor;
 - descumprir as instruções contidas no caderno de prova;
 - for surpreendido em comunicação com outro candidato ou terceiros, verbalmente, por escrito ou por qualquer outro meio de comunicação;
 - utilizar meios fraudulentos ou ilegais para obter para si ou para terceiros a aprovação no Concurso Público;
 - não se submeter ao controle de detecção de metal;
 - ausentar-se do recinto durante a realização da prova sem o acompanhamento de membro da equipe de aplicação do Concurso Público;
 - afastar-se da sala durante a realização da prova portando o material de prova;
 - retirar-se da sala de prova antes de decorrida uma hora e trinta minutos do início da prova, de acordo com o subitem 9.4.15 do edital;
 - retirar-se definitivamente da sala de prova em desacordo com o subitem 9.4.16 do edital (os três últimos candidatos de cada turma só poderão se retirar da sala de prova simultaneamente).
- Ao concluir a prova, permaneça em seu lugar e comunique ao aplicador de prova. Aguarde autorização para entregar o material de prova.
- Após a entrega do material ao aplicador de prova, dirija-se imediatamente ao portão de saída e retire-se do local de prova, sob pena de ser excluído do Concurso Público.
- Se desejar, anote as respostas no quadro disponível no verso desta folha, recorte na linha indicada e leve-o consigo.

DURAÇÃO DESTA PROVA: 2 horas e 30 minutos

✂

RESPOSTAS									
01	04 -	07 -	10 -	13 -	16 -	19 -	22 -	25 -	28 -
02 -	05 -	08 -	11 -	14 -	17 -	20 -	23 -	26 -	29 -
03 -	06 -	09 -	12 -	15 -	18 -	21 -	24 -	27 -	30 -

LÍNGUA PORTUGUESA

O texto a seguir é referência para as questões 01 a 10.

“Eu tenho, você não te-em!”

Fernando Vargas

1 “Eu tenho, você não te-em! Eu tenho, você não te-em!” Muitos adultos devem se lembrar do versinho, entoado quase como
2 uma música, no comercial de uma tesourinha da Disney, nos já longínquos anos de 1990. Com os olhos vidrados em frente à tela
3 da televisão, milhares de crianças sonhavam dia e noite com aquele **pequeno objeto** estampado com o rosto dos dois ratinhos mais
4 famosos do mundo: Mickey e Minnie. Como essa, centenas de outras peças publicitárias pipocavam na programação matinal,
5 naquele tempo quase exclusivamente dedicada aos conteúdos infantis, como desenhos animados e programas com apresentadoras
6 em trajes coloridos.

7 Desde então, nossa compreensão dos **meandros** da neurociência e nossa avaliação moral e ética evoluíram de maneira
8 significativa. Com isso, uma série de hábitos que nos eram rotineiros passaram a ser, inicialmente, questionados, depois seriamente
9 restringidos, e, por fim, proibidos devido à sua natureza intrinsecamente antiética. Comportamentos que antes eram aceitos como
10 naturais agora são vistos como impraticáveis. Um deles é a publicidade infantil. Por lei, esse tipo de peça é proibido no Brasil por
11 uma série de dispositivos legais. [...]

12 Mas a não exposição de nossas crianças aos apelos cotidianos do consumismo não basta para que tenhamos novas gerações
13 mais conscientes de sua relação com o dinheiro. Esse é um relacionamento _____ precisa ser cuidadosamente construído, ao
14 longo da infância e da adolescência, para que nossos filhos compreendam que nem tudo o que desejam é necessário.

15 Embora a ausência de provocações, como a da tesoura do Mickey, seja de grande ajuda, ela sozinha não é capaz de impedir
16 que os pequenos se sintam incompletos quando não possuem o brinquedo, a roupa, o calçado ou o material escolar que está na
17 moda. A forma como lidamos com nossos impulsos de consumo ainda não foi completamente desvendada pela ciência, por maiores
18 que sejam os esforços para entender _____ sentimos tanta necessidade de adquirir e acumular coisas ao longo da vida.
19 Uma coisa, no entanto, já sabemos: comprar ou ganhar coisas nos dá alegria e prazer.

20 Não se trata de uma impressão ou sensação empírica, mas de ciência. Estudos já comprovaram que comprar algo que se
21 deseja induz à produção de dopamina pelo cérebro. Esse é o mesmo neurotransmissor responsável pela sensação de prazer. E a
22 produção de dopamina não tem nenhuma relação com a idade. É assim para adultos e também para crianças.

23 Se a satisfação causada pelas compras é uma reação biológica, como, então, convencer os pequenos _____, muitas vezes,
24 é preciso resistir à vontade de consumir? A verdade é que as crianças aprendem muito mais rápido e de maneira mais sólida pelo
25 exemplo. Essa é uma outra verdade que, embora pareça amarga, já foi comprovada pela ciência. A tendência das crianças,
26 principalmente as mais novas, é reproduzir os comportamentos dos pais, responsáveis e de outros adultos _____ elas convivem
27 no dia a dia. [...]

28 Podemos repetir exaustivamente o mantra “você não precisa disso para ser feliz”. Podemos dizer quantos “nãos” julgarmos
29 adequados como resposta a pedidos de novos brinquedos, roupas ou calçados. Se não adotarmos, nós também, um comportamento
30 não consumista, todas as nossas palavras serão ouvidas por eles como um sonoro “eu tenho, você não te-em!”

(Jornal Estado de Minas, n. 29.129, 11 ago. 2022. Adaptado.)

01 - Assinale a alternativa que preenche corretamente o quadro na linha 18.

- a) porque.
- b) por quê.
- c) porquê.
- d) o porque.
- ▶ e) por que.

02 - Assinale a alternativa que preenche corretamente as lacunas (linhas 13, 23 e 26), na ordem em que aparecem no texto.

- ▶ a) que – de que – com os quais.
- b) o qual – em que – com que.
- c) em que – onde – que.
- d) do qual – no que – com os cujos.
- e) onde se – em que – os quais.

03 - O termo “meandros” (linha 7) pode ser substituído sem prejuízo de sentido por:

- a) equívocos.
- b) indicativos.
- c) conhecimentos.
- ▶ d) volteios.
- e) enganos.

04 - Releia o seguinte excerto:

Se não adotarmos, nós também, um comportamento não consumista, todas as nossas palavras serão ouvidas por eles como um sonoro “eu tenho, você não te-em!”.

O trecho sublinhado estabelece com o restante do período uma relação de:

- a) causa.
- ▶ b) condição.
- c) concessão.
- d) conformidade.
- e) comparação.

05 - Em relação ao trecho “Essa é uma outra verdade que, embora pareça amarga, já foi comprovada pela ciência” (linha 25), considere os seguintes períodos:

1. Por mais que pareça amarga, essa é uma outra verdade já comprovada pela ciência.
2. Essa é uma outra verdade que, apesar de parecer amarga, já foi comprovada pela ciência.
3. Essa é uma outra verdade que já foi comprovada pela ciência, contanto que pareça amarga.

Esse trecho está corretamente reescrito em:

- a) 1 apenas.
- b) 3 apenas.
- ▶ c) 1 e 2 apenas.
- d) 2 e 3 apenas.
- e) 1, 2 e 3.

06 - De acordo com a norma padrão escrita da língua portuguesa, considere as seguintes afirmativas:

1. As aspas nos trechos sublinhados (linhas 1 e 28) têm a mesma função.
2. A vírgula depois de “como” (linha 23) pode ser corretamente suprimida.
3. Os dois pontos depois de “mundo” (linha 4) podem se corretamente substituídos por vírgula.

Assinale a alternativa correta.

- a) Somente a afirmativa 1 é verdadeira.
- b) Somente a afirmativa 2 é verdadeira.
- ▶ c) Somente as afirmativas 1 e 3 são verdadeiras.
- d) Somente as afirmativas 2 e 3 são verdadeiras.
- e) As afirmativas 1, 2 e 3 são verdadeiras.

07 - A expressão “pequeno objeto” (linha 3) faz referência a:

- a) versinho.
- ▶ b) tesourinha.
- c) olhos vidrados.
- d) estampado.
- e) rosto dos dois ratinhos.

08 - A tese central do texto é:

- a) O consumismo infantil foi incentivado pelas propagandas dos anos 1990.
- b) A publicidade infantil deve ser combatida por lei.
- c) O consumismo tem causa biológica que se inicia na infância.
- ▶ d) O não consumismo deve ser ensinado às crianças por meio do exemplo.
- e) As peças publicitárias infantis incentivam o desejo de consumo.

09 - De acordo com o texto, entre as alternativas a seguir, é intenção do autor:

- a) Criticar falas populares, como “Eu tenho, você não te-em!”.
- b) Estimular as crianças a abandonarem peças publicitárias, como as do Mickey e Minnie.
- c) Divulgar estudos científicos que afirmam que comprar e ganhar causam alegria e prazer.
- d) Denunciar o comportamento abusivo de pais que incentivam o consumismo em seus filhos.
- ▶ e) Provocar uma reflexão sobre o comportamento consumista.

10 - De acordo com o texto, considere as seguintes afirmativas:

1. É praticamente impossível abandonar o consumismo por conta do neurotransmissor responsável pela sensação de prazer quando compramos.
2. Quanto mais se repete às crianças o que elas devem fazer, mais elas aprendem.
3. Peças publicitárias como as do comercial da Disney foram proibidas por lei no Brasil.

Assinale a alternativa correta.

- a) Somente a afirmativa 1 é verdadeira.
- ▶ b) Somente a afirmativa 3 é verdadeira.
- c) Somente as afirmativas 1 e 2 são verdadeiras.
- d) Somente as afirmativas 2 e 3 são verdadeiras.
- e) As afirmativas 1, 2 e 3 são verdadeiras.

RACIOCÍNIO MATEMÁTICO

11 - Parte do treino de um atleta é realizar 3 sequências de um exercício A e 3 sequências de um exercício B. As sequências dos exercícios podem ser intercaladas ou não. De quantas maneiras diferentes é possível realizar a sequência desses exercícios?

- a) 6.
- b) 9.
- c) 15.
- ▶ d) 20.
- e) 27.

12 - Com vistas a aumentar o seu lucro, investidores do mercado de ações buscam diminuir o que é denominado de custo médio, que nada mais é do que a média aritmética do valor das ações compradas pelo investidor. Um investidor comprou 1000 ações pelo valor de R\$ 10,50 cada. Passados alguns dias, observou que o preço da ação baixou para R\$ 9,00. Quantas ações ele deverá comprar por esse preço para que seu custo médio baixe para R\$ 10,00?

- a) 1.164.
- b) 1.000.
- c) 975.
- d) 950.
- ▶ e) 500.

13 - Considere os dados relativos à média salarial de homens e mulheres no ano de 2020 nos estados do Sul do Brasil:

Média de Salário de Homens e Mulheres dos Estados da Região Sul – 2020

Estado	Homens	Mulheres
Paraná	R\$ 2.864,00	R\$ 2.194,00
Rio Grande do Sul	R\$ 3.136,00	R\$ 2.205,00
Santa Catarina	R\$ 2.941,00	R\$ 2.205,00

(Fonte: DIEESE. "Brasil: a inserção das mulheres no mercado de trabalho". 2020. Disponível em: <http://www.dieese.org.br/outraspublicacoes/2021/graficosMulheresBrasilRegioes2021.html>.)

De acordo com os dados, sobre a média de salário de homens e mulheres nos estados do Sul, é correto afirmar que:

- ▶ a) a maior variação percentual ocorre no Rio Grande do Sul, em que o salário médio das mulheres é pouco maior que 70% do salário médio dos homens.
- b) a menor variação percentual ocorre no Paraná, em que o salário médio das mulheres é pouco menor que 70% do salário médio dos homens.
- c) a menor variação percentual ocorre em Santa Catarina, onde o salário médio das mulheres é pouco menor que 70% do salário médio dos homens.
- d) a maior diferença salarial ocorre no Paraná.
- e) a menor diferença salarial ocorre em Santa Catarina.

14 - A figura a seguir, composta exclusivamente de quadrados, representa o protótipo de um logotipo.

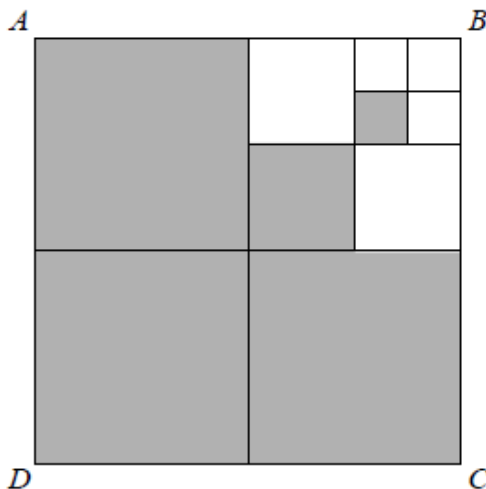

Nessa figura, a porcentagem que mais se aproxima da área pintada de cinza é:

- a) 92%.
- ▶ b) 83%.
- c) 80%.
- d) 77%.
- e) 75%.

15 - Considere as seguintes ofertas em uma loja de venda de produtos no atacado:

Sabão em Pó	Quantidade	Valor
A	2 kg	R\$ 18,90
B	5 kg	R\$ 43,00
C	9 kg	R\$ 84,60

Um concorrente deseja oferecer uma embalagem de 3 kg de sabão em pó com um custo-benefício para o consumidor igual à melhor das três ofertas apresentadas no quadro. Essa embalagem deverá custar:

- a) R\$ 28,35.
- b) R\$ 28,20.
- ▶ c) R\$ 25,80.
- d) R\$ 22,80.
- e) R\$ 18,90.

16 - Considere que os candidatos A, B e C estão concorrendo para presidente, governador e deputado federal. Realizou-se uma pesquisa com 100 pessoas e detectou-se que 20 votarão em A, 20 votarão em B e 10 votarão em C. Temos ainda que 10 votarão em A e B, 7 votarão em B e C e 8 votarão em A e C. Sabendo que 69 pessoas não votarão em nenhum desses candidatos, quantas votarão nos três candidatos?

- a) 8.
- ▶ b) 6.
- c) 4.
- d) 2.
- e) 1.

17 - Um partido político tinha 15 candidatos homens e 6 mulheres em uma eleição. Na eleição seguinte, o partido estabeleceu que manteria a proporção entre homens e mulheres e que indicaria, ao todo, 35 candidatas(as). Nessa eleição, portanto, o número de candidatas desse partido foi de:

- a) 25.
- b) 21.
- c) 15.
- d) 14.
- ▶ e) 10.

18 - Considere os recipientes A e B a seguir:

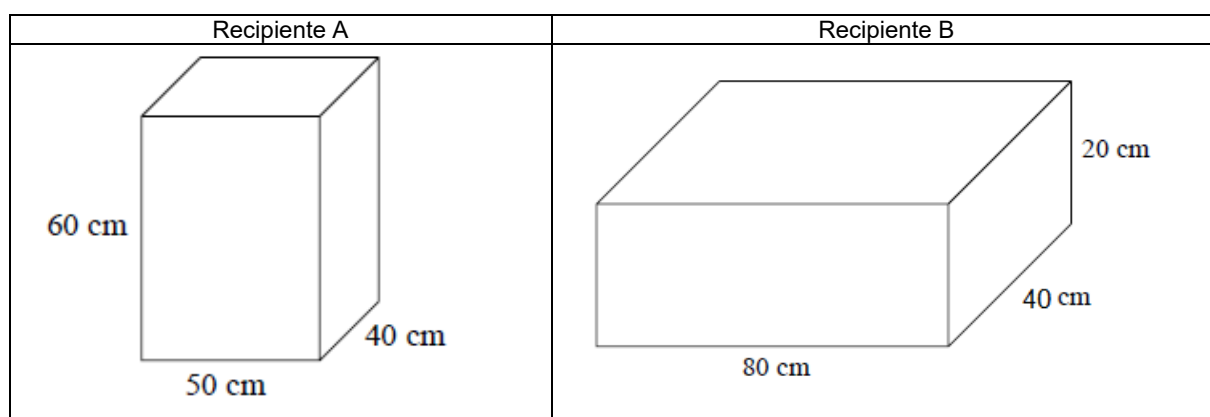

O recipiente A contém um volume de gasolina correspondente a 40% de sua capacidade. Já o recipiente B está vazio. Ao se derramar todo o conteúdo do recipiente A no recipiente B, a gasolina atingirá nesse recipiente B a altura de:

- a) 1,5 cm.
- b) 1,8 cm.
- c) 8 cm.
- ▶ d) 15 cm.
- e) 18 cm.

19 - Observe a sequência abaixo:

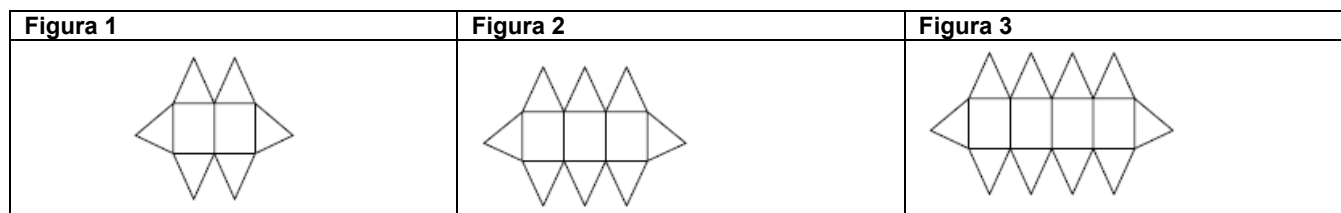

A expressão algébrica que representa a quantidade de triângulos na figura n é dada por:

- ▶ a) $4 + 2n$
- b) $7 - n$
- c) $3n + 1$
- d) $4n + 6$
- e) $4n$

20 - Em uma semana, um trabalhador faz 13 horas a mais no turno diurno que no noturno. Sabe-se que pela hora noturna ele recebe R\$ 15,00, e que pela hora diurna recebe R\$ 10,00. Sabendo que recebeu R\$ 355,00 nessa semana, o número de horas totais trabalhadas foi de:

- a) 22.
- b) 24.
- ▶ c) 31.
- d) 34.
- e) 36.

CONHECIMENTOS ESPECÍFICOS

21 - “Letrar é mais que alfabetizar, é ensinar a ler e escrever dentro de um contexto onde a escrita e a leitura tenham sentido e façam parte da vida do aluno” (SOARES, 1998, p. 190). Para que a alfabetização e o letramento se efetivem, é necessário:

(SOARES, Magda. *Letramento: um tema em três gêneros*. Belo Horizonte: Autêntica, 1998.)

- a) identificar o que cada criança da turma já sabe, diagnosticando o nível dos educandos e agrupando-os por estágios de conhecimento próximos, e fazendo isso por meio de uma prova escrita, enviada inclusive para os pais das crianças.
- b) propor atividades que focalizem o sistema de escrita, como, por exemplo, a cópia e a repetição de palavras com o uso do caderno de caligrafia, para que a criança aprenda desde cedo a escrever corretamente.
- ▶ c) realizar atividades com enfoque nas práticas de linguagem, disponibilizando aos educandos textos com propósitos diferentes para que a criança consiga ir aos poucos vislumbrando qual é a função de cada um deles, assim como a função social da escrita.
- d) trabalhar com o caderno de caligrafia para que a criança possa aprender a traçar as letras corretamente, no exato momento em que conhece cada uma delas, para evitar o risco de que ela confunda as letras usadas.
- e) liberar o acesso das crianças aos livros somente após estarem alfabetizadas; antes devem realizar cópias e repetição de sílabas para auxiliá-las no letramento.

22 - Muitas vezes se ouve essas frases: “Este menino não aprende, que nem o pai;” “pau que nasce torto, morre torto”. Essas falas estão relacionadas com à Teoria Inatista, que:

- ▶ a) considera importante apenas os fatores genéticos e biológicos.
- b) valoriza apenas o ambiente no aprendizado humano.
- c) considera a interação entre o indivíduo e a cultura.
- d) considera que as informações se transformam em conhecimento quando começam a fazer parte do hábito de uma pessoa.
- e) considera a flexibilidade e fluência do pensamento no processo de ensino e aprendizagem.

23 - É correto afirmar que a dificuldade de aprendizagem (DA):

- a) em virtude de ser neurológica, faz com que as crianças/adolescentes que a apresentam sejam considerados pessoas com deficiência.
- b) está centrada somente no aluno, ou seja, no seu processo de ensino e aprendizagem.
- c) não impede que a criança/adolescente consiga rendimento escolar dentro do esperado pela escola, para sua idade e para o ano que está cursando, já que a DA não afeta suas capacidades intelectuais e orgânicas.
- ▶ d) é uma designação geral para um grupo heterogêneo de desordens manifestadas por dificuldades significativas na aquisição e na utilização de compreensão auditiva, da fala, da leitura, da escrita e do raciocínio matemático.
- e) por se tratar de um transtorno do neurodesenvolvimento, o Manual Diagnóstico e Estatístico de Transtornos Mentais – 5 (DSM-V) indica que sua origem é biológica.

24 - Segundo a teoria educacional de Vygotsky, o movimento real do processo de desenvolvimento do pensamento infantil não se realiza do individual para o socializado, mas do social para o individual. Para essa teoria:

- a) o homem não nasce com um fim determinado, mas goza de liberdade plena e se apresenta como um projeto permanente e inacabado, porque não é um resultado, cria-se a si próprio e possui uma existência não condicionada a priori.
- ▶ b) a construção do conhecimento e o desenvolvimento da inteligência verbal acontecem na interação social entre o indivíduo (criança) e o contexto sócio-histórico (o meio e a história de vida) em que ele se insere.
- c) as atividades do organismo determinam e condicionam a natureza do sistema nervoso, chamado de “sistema neurocomportamental”.
- d) o mais importante são os fatores externos, aquilo que está fora do indivíduo, concebido como uma tábula rasa, uma massa a ser modelada, estimulada e corrigida pelo meio em que vive.
- e) a aprendizagem significativa é um processo por meio do qual uma nova informação relaciona-se com o “subsunçor” (inseridor, facilitador ou subordinador) existente na estrutura cognitiva do indivíduo.

25 - A Resolução CNE/CP n.º 01/2004, que institui as Diretrizes Curriculares Nacionais para a Educação das relações étnico-raciais e para o ensino de história e cultura afro-brasileira e africana, foi alterada pela Lei n.º 11.645/2008, cujo artigo 26-A designa que, nos estabelecimentos de ensino fundamental e de ensino médio, públicos e privados, torna-se obrigatório o estudo da história e cultura afro-brasileira e indígena. Considerando as informações apresentadas, assinale a alternativa correta.

- a) É obrigatório escolher um dos conteúdos – estudo da história e cultura afro-brasileira ou indígena – para se trabalhar na escola como tema transversal.
- b) O único tema cuja inclusão é obrigatória pela legislação é a história da África; sua abordagem deve ultrapassar a dimensão puramente retórica e permitir o estudo das populações desse continente como artífices da própria história do Brasil.
- ▶ c) Será desenvolvido no cotidiano escolar o ensino da história e cultura afro-brasileira e indígena na formação da sociedade nacional, resgatando as suas contribuições nas áreas social, econômica e política, pertinentes à história do Brasil.
- d) A Base Nacional Comum Curricular (BNCC) afirma que os conteúdos da história e cultura afro-brasileira e indígena devem ser trabalhados nas instituições escolares a partir do Ensino Médio.
- e) Ao se falar em África na escola é necessário se reportar ao escravismo e ao processo de escravidão.

26 - Para que a avaliação sirva à democratização do ensino, ela necessita mudar de classificatória para diagnóstica. Nesse sentido, é correto afirmar que a avaliação diagnóstica:

- a) deve manter a atenção na promoção, visto que se concentra nas notas e na progressão de uma série para outra como se nada tivessem a ver com o percurso ativo do processo de aprendizagem.
- ▶ b) deve ser assumida como um instrumento de compreensão do estágio de aprendizagem em que se encontra o aluno, tendo em vista a tomada de decisões suficientes e satisfatórias para o avanço no seu processo de aprendizagem.
- c) deve focar nas provas para que a ameaça da avaliação faça com que o estudante se dedique aos estudos.
- d) deve resgatar a nomenclatura exame e a preocupação dos alunos em estudar para serem promovidos.
- e) tem como principal função a classificação de indivíduos segundo um padrão determinado.

27 - Paulo Freire, nas proposições sobre a Pedagogia do Oprimido, critica o que ele chama de concepção bancária de educação, na qual o educador, em vez de se comunicar, faz comunicados e depósitos que os educandos recebem pacientemente, memorizam e repetem. Assinale a alternativa que descreve essa situação educacional criticada por Freire.

- a) Esse modelo de educação escolar propicia a educação pela pesquisa e, à medida que o aluno começa a pesquisar, buscar conhecimento, ele passa a questionar a realidade, cria independência crítica.
- b) O professor em si dá assistência, sendo facilitador da aprendizagem de um conteúdo que advém das próprias experiências do aluno e criando condições para que os alunos aprendam.
- c) Trata-se da educação centrada no aluno e nos motivos deste para o aprendizado; autodescoberta e autodeterminação são características desse processo.
- d) A matéria de ensino é percebida pelo aluno como algo relevante para seus próprios objetivos e deve fazer sentido para sua vida.
- ▶ e) A sala de aula deixa de ser um espaço de criação e de rico aprendizado para ser o local onde o professor transfere o conhecimento ao invés de mediar o processo de aprendizagem e de criar condições para que o aluno construa seu conhecimento.

28 - Sacristán (2017, p. 162), diz que os “valores implícitos, preconceitos, estereótipos culturais, tratamento de conflitos sociais e de problemas controversos, valorização de diferenças sociais: cultura, sexo, raça, religião, etc.”, têm relação com as práticas subjetivas do espaço escolar. O autor está se referindo ao currículo:

(SACRISTÁN, José Gimeno. *O currículo: uma reflexão sobre a prática*. 3 ed. Porto Alegre: Penso, 2017.)

- a) em ação.
- b) mínimo.
- c) oficial.
- d) formal.
- ▶ e) oculto.

29 - Delors (1998) escreveu um livro chamado *Educação: um tesouro a descobrir*, que é um relatório da Comissão Internacional sobre Educação para o século XXI da UNESCO. Nele, o autor discorre sobre os quatro pilares da educação: aprender a ser, aprender a conviver, aprender a conhecer e aprender a fazer. Considerando as informações apresentadas, assinale a alternativa correta.

(DELORS, J. *et al. Educação: um tesouro a descobrir*. Relatório para a UNESCO da Comissão Internacional sobre Educação para o Século XXI. São Paulo: Cortez; Brasília, DF: UNESCO, 1998.)

- a) Aprender a conhecer: a educação básica deve ser proporcionada a todas as crianças, jovens e adultos; para tanto, é necessário universalizá-la e melhorar sua qualidade, bem como tomar medidas efetivas para reduzir as desigualdades.
- b) Aprender a fazer: na escola se aprende por que ninguém é melhor do que ninguém e por qual razão as instituições públicas devem oferecer as mesmas oportunidades para todas as pessoas.
- c) Aprender a viver juntos: defende uma escola integradora a todas as crianças e jovens cujas necessidades decorrem de sua capacidade ou de suas dificuldades de aprendizagem.
- ▶ d) Aprender a ser: via essencial que integra o aprender a conviver, a conhecer e a fazer, e diz respeito à relação de cada ser humano consigo mesmo.
- e) Aprender a ser: é uma competência produtiva e favorece a aprendizagem na escola e na vida e ajuda o desenvolvimento na tecnologia.

30 - Para que o educando tome um objeto de ensino como objeto de conhecimento, é preciso que seja desafiado, mobilizado, sensibilizado, percebendo alguma relação entre o conteúdo didático e sua vida cotidiana, suas necessidades, problemas e interesses. Com base nessas informações, é correto afirmar que:

- ▶ a) torna-se necessário criar um clima de predisposição favorável à aprendizagem, ou seja, motivar os alunos é conhecer sua prática social imediata a respeito do conteúdo proposto.
- b) a pessoa que tem automotivação não tem a capacidade de reagir e persistir diante do fracasso ou da dificuldade.
- c) a dinâmica biopsicossocial acontece de forma interdependente e está relacionada somente às boas notas na escola e à capacidade de reprodução de conteúdo.
- d) tanto a aprendizagem implícita quanto a explícita são formas por meio das quais o aprendiz consegue realizar uma atividade, mas não consegue explicitar o que aprendeu.
- e) a consolidação dos conhecimentos deve ser provida de relações que os comparem com fatos da vida adulta.